

Neukirchener

Anpfiff

Eine Zeitung des 1.FC Neukirchen



SPOTLIGHT ROCKT IN DEN FASCHING 2011/2012!

- *GROSSER BERICHT ÜBER DIE SPORTPLATZKIRWA 2011*
- *KINDERTURNEN UNTER NEUER LEITUNG*
- *GROSSES INTERVIEW MIT 1. KASSIER, „CHARLY“ ERTL*
- *VIELE ABSCHLUSSBERICHTE UNSERER JUGENDMANNSCHAFTEN*



Vorwort

Die Redaktion

Liebe Sportfreunde,
das Jahr 2011 ist zu Ende gegangen und wir starten voller Erwartung in ein neues 2012. Die Natur schaltet in diesen Monaten einen Gang zurück, das Team rund um den Anpfiff ließ sich davon jedoch nicht anstecken und hat sich für Sie wieder voll ins Zeug gelegt.

Große Projekte standen beim 1. FC Neukirchen in der zweiten Jahreshälfte keine im Vordergrund, aber trotzdem wartet auf den folgenden Seiten sehr viel Interessantes auf Sie!

Der sportliche Erfolg unserer Ersten Mannschaft ließ in der Hinrunde 2011/2012 bekanntlich etwas auf sich warten, jedoch sind alle guten Dinge, das „Tief“ nach der Winterpause überwunden werden kann.

Dass die drei Buchstaben FCN jedoch nicht nur für Fuß-

ball stehen, sondern bei uns für jeden was dabei ist, das können Sie u. a. in unserer neuen Rubrik „Was war sonst noch los beim FCN?“ sehen.

Wir hoffen, liebe Leser, Sie sind ebenfalls gut ins neue Jahr gestartet und unterstützen uns auch in diesem Jahr wieder tatkräftig bei Spielen, Arbeitseinsätzen, Festen (die Faschingssaison steht vor der Tür!) und allem was der 1. FCN sonst noch so bietet.

Auch das Sportheimteam freut sich über Ihren Besuch zu Bundesligaspielen, Feierlichkeiten oder den weiteren bekannten Öffnungszeiten. In diesem Sinne wünschen wir Ihnen gute Unterhaltung auf den nachfolgenden Seiten und noch ein gesundes, sorgenfreies, glückliches Jahr!

Ihre Redaktion



Das Sportheimteam freut sich auch 2012 wieder auf Ihren Besuch

von links: Reinhard Schröter, Jürgen Hauler, Jacqueline Misch, Heiko Steffen, Linda Misch, Annemarie Kunert, Jürgen Stengel, Christine Dehling
es fehlt: Volker Jeschke



Schreinerei

Innenausbau - Türen - **Stadelmeier** Fenster - Einbauküchen

Hauptstraße 16 · 92259 Neukirchen
Tel.: 0 96 63/12 63 · Fax 0 96 63/16 29
E-mail: Schreinerei.Stadelmeier@asam.baynet.de

Wir schaffen
Lebensräume aus Holz

Meisterhaft
★★★★★



Holzhäuser
Passivhäuser

Anbauten
Aufstockungen

energetische
Sanierungen

www.Holzhaus-Strobel.de
92259 Neukirchen · Bahnhofstraße 13
09663-1244 · Fax 2201

STROBEL

Inhaltsverzeichnis

Sportplatzkirwa 2011 – von 30° bis Platzregen alles dabei!	4
Steinstoßen „leicht gemacht“?!	6
Der Fasching kann kommen	7
Von „Feuer-Wasser-Blitz“ bis „Zeze-Fliege“	8
Interview mit unserem 1. Kassier „Charly“ – Werner – Ertl	9
„Club“ oder „Bayern“?	10
Was war sonst noch so los beim FCN?	12
Aufnahmeantrag FCN	14
Aufnahmeantrag Förderkreis	15
Der Nikolaus beschenkt die G- und F-Jugend an der Weihnachtsfeier	16
D-Jugend bekommt neue Trikots!	17
Italien siegt beim Jahresabschluss der C-Jugend	18
Abschlussbericht der B-Jugend des 1. FC Neukirchen	20
Bericht der A- und B-Jugend bei der Spielgemeinschaft mit dem TSV Königstein	21
Jedes Spiel ein bisschen besser	22
Ordentliche Mitgliederversammlung am 06. Januar 2012	23
Aufnahmeantrag für Inserenten	24
Abschlussbericht der Zweiten Mannschaft	25
Wieso lief's nicht bei der Ersten und was wird die Rückrunde bringen?	26
Termine der Seniorenmannschaften	28
Termine der anderen Sparten	29
Portraits	30
Der 1. FC Neukirchen gratulierte	32
Lustige Fußballersprüche	33
SUDOKUS	34
Impressum	35

Sportplatzkirwa 2011 – Von 30° bis Platzregen alles dabei!

Reinhard Schröter/Jacqueline Misch

Wer das Sportplatzfest des 1. FC Neukirchen an beiden Tagen besuchte, konnte sich über eine Vielzahl von Attraktionen sowie an unberechenbarem Wetter erfreuen. Allerdings fiel der sportliche Auftakt nicht zur Freude der einheimischen Besucher aus. Dafür kamen sie beim Fußball-Gemeindepokalturnier und im Rahmenprogramm voll auf ihre Kosten.

Am Samstag Nachmittag bekam es die erste und zweite Mannschaft bei ihrem jeweils dritten Pflichtspiel der Saison mit dem SV Inter Bergsteig zu tun. Gebeutelt von einer großen Verletzungsmisere, kassierte die „Zweite“ gegen die Reserve von Inter ein 2:7. Die „Erste“ zeigte beim 1:3 eine deutliche Aufwärtsentwicklung gegenüber den beiden Auftaktniederlagen.

Den Abend ließen sich Fußballer und Gäste trotz der Niederlagen nicht verderben und kamen bei DJ-Musik und leckeren Cocktails schnell in ausgelassene Partystimmung. Dieser verlief ohne größere Zwischenfälle friedvoll und gesittet bis in die frühen Morgenstunden. Mit wenig Schlaf begaben sich viele, fleißige Helfer gleich Sonntag morgens wieder hinauf zum Sportgelände, um mit dem Aufräumen und Vorbereiten des zünftigen Frühschoppen zu beginnen, der nahtlos ins Mittagessen überging. Das vom Gasthof Sendelbeck gelieferte Spanferkel aus dem Backofen schmeckte bestens und wurde daher schnell bis zur letzten Portion an den Mann gebracht.



Bürgermeister Winfried Franz überreichte einen Gemeindegroßkrug an Richard Engelhardt für sein Familienteam, bei dem vom Opa bis zum Enkel alles mitspielte

Alter spielen keine Rolle. Allerdings ist nur ein Seniorenspieler erlaubt. Nach den Gruppen- und Platzierungsspielen siegte das Team „Kümmerling I“ vor „Arminia Bierzelt“ und der „Krosse-Krabbe-Crew“. Für alle gab es Pokale und Urkunden.

Auch die Jüngsten unseres Vereins waren mit Feuereifer beim Gemeindepokalturnier dabei und verteidigten sich souverän gegen ihre erwachsenen Gegner



IHR FRISEUR
Michaela Springs

MICHAELA SPRINGS
SIEDLERSTRASSE 7
92259 NEUKIRCHEN
TELEFON 09663/2259
MOBIL 0172/8325795
FAX 09663/200834

DIENSTAG-FREITAG
9.00 - 12.00 UHR
14.30 - 18.00 UHR
UND TERMINE
NACH VEREINBARUNG

Springs

Minibaggerverleih
Pflaster- und Erdarbeiten
Hof- und Gartengestaltung
92259 Neukirchen Tel: (0 96 63) 22 59
Fax: (0 96 63) 22 59

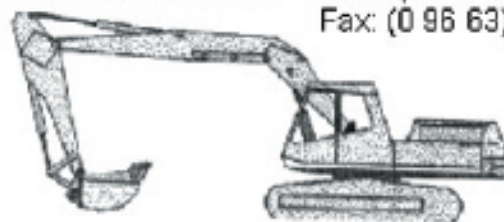



Den 3. Platz belegt die „Krosse Krabbe Crew“. V. li.: Vorstand Joachim Thümmler, Maximilian Schmidt und Bürgermeister Winfried Franz bei der Urkunden- und Pokalübergabe



Zweiter wurde „Arminia Bierzelt“ mit ihrem Torwart Norbert Plakties (Mitte), der die Auszeichnungen für seine Mannschaft gerne entgegennahm

Die Liste der weiteren Teams ab Platz vier: „Webers“, „SKK Etzelwang“, „Torminators“, „Vorstand FCN“, „Plan B“, „Kümmerling II“, „Bahnhofbombers“, „Feuerwehr Neukirchen“ und „Die Letzten“, die hielten, was ihr Name versprach.

Zeitgleich konnten sich die Kleinen und Großen wasserbegeisterten damit messen, wer den B-Platz am besten bewässern kann. Die Neukirchner Feuerwehr hatte ihr neuestes Löschfahrzeug dieses Mal nicht nur zum Besichtigen sondern auch zum Ausprobieren zur Verfügung gestellt. Unter fachmännischer Anleitung konnte sich jeder am Löschschlauch versuchen.

Nachdem sich das Wetter zu Beginn des Festes gewo-

gen zeigte, verschonte es die Sportler und Gäste gerade noch bis zur Siegerehrung. Erst danach öffneten die Wolken ihre Schleusen und man musste mit aller Kraft Pavillons, Ausschank, Schirme, etc. festhalten sowie sich selbst ins Trockene bringen. Manch einem gelang das nicht so gut, sodass einige patschnasse Gesellen eine Wechselgarderobe in Anspruch nehmen mussten. Auch ein paar kleinere Sturmschäden konnten leider nicht vermieden werden, dies trübte das gesellige und gut besuchte Fest jedoch keineswegs.

Selbstverständlich auch an dieser Stelle wieder ein großes Dankeschön an alle fleißigen Helfer und Gönner sowie natürlich die zahlreichen Besucher für die gelungene Sportplatzkirwa 2011.



Der 1. Platz ging an die Stammtischmannschaft „Kümmerling I“. Sie erhielten zusätzlich noch eine Flasche Sekt als Honorar für ihre grandiose Leistung! Hinten v. li.: Siegfried Witzel, Daniel Weber, Tobias Weber, Bürgermeister Winfried Franz, Vorstand Joachim Thümmler, vorne v. li.: Helmut Sebald †, Bernd Holzwarth, Maximilian Witzel

Steinstoßen „leicht gemacht“?!

Jacqueline Misch

Zeitgleich mit der diesjährigen Sportplatzkirwa bestritt Neumitglied, Volker Jeschke, im ungarischen Tata die Weltmeisterschaften im LSW (Laufen Springen Werfen)-Spezialsport, unter der „Fahne des 1. FC Neukirchen“.

Schon seit einigen Jahren hat er sich diesen besonderen Sportarten verschrieben. Das Steinstoßen, wobei es darum geht, 50 Kilogramm-Steine möglichst weit zu werfen, ist seine Paradedisziplin. Nachdem Jeschke im letzten Jahr mehrfacher Europameister im LSW-Spezialsport wurde, konnte er seine Erfolge jetzt auch bei der WM im ungarischen Tata wiederholen. Der 27-jährige ausgebildete Drucker siegte im 50-Kilogramm Steinstoßen mit 4,03 Metern vor dem Ungarn Babjak mit 3,41 Metern.

Im 15 Kilogramm-Steinstoßen gewann der ehemals beste deutsche Schüler-Kugelstoßer Jeschke mit 8,21 Metern. Das sind 27 Zentimeter mehr als der Zweitplatzierte. Bei 38° C im Schatten („...beste Wettkampfbedingungen“, so der Sportler), wurde es besonders spannend für den ehemaligen SCN-Sportler (SCN: Sportclub Neubrandenburg – Olym-

piastützpunkt von Mecklenburg Vorpommern) im Diskus Griechisch. Dort konterte er erst im letzten Versuch und gewann den Titel mit sechs Zentimetern Vorsprung (20,96 Meter).

Insgesamt zweimal Bronze, einmal Silber und viermal Gold errang der junge Leistungssportler für sich und den 1. FC Neukirchen.

Private Gründe führten den gebürtigen Torgelower und „Wahlmünchner“ nun in die schöne Oberpfalz; der 1. FC Neukirchen freut sich über den Neuzugang mit dem etwas außergewöhnlichem Talent.

Wer Interesse hat, Steinstoßen selbst einmal auszuprobieren, der kann ab Anfang 2012 gerne einmal das Training von Volker Jeschke besuchen. Nähere Infos zu Trainingszeiten, etc. finden Sie zeitnah auf unserer bekannten Homepage: www.fc-neukirchen.de.

Natürlich sollten potenzielle Interessenten ein Eigenwicht mitbringen das „zu einem guten Stück“ über dem des Steins liegt.



Stolz präsentiert der Neuzugang des 1. FC Neukirchen, Volker Jeschke, seine sieben Medaillen, die er heuer bei der LSW-Spezialsport WM in Ungarn gewann

Gasthaus Sperber
Partyservice • Saal • Biergarten
 92259 Neukirchen • Röckenricht 2 • Tel. 0 96 63 / 522

Der Fasching kann kommen

Johanna Rattai

Zum mittlerweile sechsten Mal durfte Spotlight am 11.11.11 die Faschingsaison wieder eröffnen. Zu diesem denkwürdigen Datum hat sich die Tanzgruppe diesmal etwas Neues überlegt und kurzerhand die Feierlichkeiten zu diesem Anlass ins Sportheim verlegt.

Dort fanden sich dann zahlreiche Gäste ein, um einen ersten Vorgeschmack auf die neue Saison zu bekommen. Nicht nur der Gardetanz wurde zum ersten Mal vorgeführt, sondern auch verschiedene Showtanzausschnitte sowie weitere Highlights hatten die Tänzer und Tänzerinnen vorbereitet.

Diese Gelegenheit nutzten auch die Nachwuchstänzerinnen der „Dancing Flames“ um einen Ausschnitt aus ihrem diesjährigen Tanz zu zeigen.

Auch Bürgermeister Winfried Franz zeigte sich begeistert und lud alle dazu ein, auch bei den kommenden Auftritten der Tanzgruppe als Zuschauer dabei zu sein, um diese zu unterstützen.

Seit März arbeitet die Tanzgruppe bereits an ihrem neuen

Thema „Aus alt mach neu“, in dem sie bei sowohl alt bekannten, als auch neu gemachten Liedern ihr Können zeigt. Bei diesem bunt gemischten Programm ist bestimmt für jeden Zuschauer etwas dabei.

Um für die kommenden Faschingsbälle, Geburtstage und anderen Feierlichkeiten gewappnet zu sein, ist für die Tänzer und Tänzerinnen jetzt der Endspurt angesagt. Noch fehlende Schritte werden einstudiert und letzte Kostüme fertig gestellt, so dass spätestens im Januar die eigentliche Faschingszeit wieder losgehen kann.

Wer das neue Showtanzprogramm inklusive Gardetanz bewundern will, ist jetzt schon herzlich zum Vier-Mächte-Ball im Neukirchner Hof eingeladen. Natürlich freut sich die Tanzgruppe aber auch über weitere Auftritte in und außerhalb der Faschingszeit.

Buchungen für alle möglichen Feierlichkeiten in der nächsten Zeit werden gerne von der Trainerin, Swetlana Harzer, unter 09663 200266 entgegen genommen.



hinten stehend (v. l.): Christian Geilersdörfer, Lukas Meier
vordere Reihe stehend (v. l.): Bürgermeister Winfried Franz, Johanna Rattai, Susanne Rattai, Sabine Frind, Simone Kölln, Sarah Kraus, Sarah Bielesch, Christina Pirner, Frederike Hagerer, Judith Kreussel
in der Mitte sitzend: die „Dancing Flames“
vorne sitzend: die „Kindergarde“

Von „Feuer-Wasser-Blitz“ bis „Zeze-Fliege“

Jacqueline Misch

Dies sind neben Völkerball, Inselball und Fußball die beliebtesten und nur einige der Spiele, die die Jüngsten des 1. FC Neukirchen beim wöchentlichen Kinderturnen erleben dürfen.

Unter der neuen Leitung von Ingrid Popa (derzeit Kinderpflegerin im katholischen Kindergarten St. Walburga in Neukirchen) treffen sich jeden Freitag viele Kinder in der großen Turnhalle der Volksschule zum gemeinsamen Turnen.



Es gibt zwei Gruppen, die erste Gruppe findet für die 3- bis 6-jährigen von 15.00 Uhr bis 16.00 Uhr statt und in der zweiten Gruppe sind dann die Schulkinder (6 bis 10 Jahre) von 16.00 Uhr bis 17.00 Uhr dran.



Der Dezibelanstieg zwischen den zwei Gruppen ist nicht unerheblich, aber Ingrid bereitet es viel Freude. Außerdem sei sie das ja schon von Berufs wegen gewöhnt. Wer nun denkt, als Trainerin kann man mit der Pfeife oder Trommel von außen delegieren – weit gefehlt. Bei den Kleinen ist es

sowieso unabdingbar, dass man selbst mitspielt und auch die „Großen“ bestehen darauf, dass „ihre“ Ingrid alles mitmacht. Nebenbei müssen dann noch Toilettengänge erledigt werden, offene Schuhbänder gebunden oder hier und da mal eine kleine Blessur versorgt werden. Doch bei allem werden die Kinder von Ingrid liebevoll versorgt.

Gerade in den Wintermonaten, in denen die Kinder nicht so viel draußen spielen und klettern können, ist es unheimlich wichtig, dass sie sich trotzdem ausreichend bewegen. Hierbei 20 Kindern gerecht zu werden, ist nicht immer einfach. Kleine Streitigkeiten um das nächste Spiel oder um Spielzeug sind an der Tagesordnung; dies klärt Ingrid aber genauso souverän wie Ihre Vorgängerin, Sigrid Gömmel. Diese ist über die Unterstützung heilfroh, denn Kindergarde und Kinderturnen alleine zu stemmen, ist auf Dauer kaum machbar.

An dieser Stelle gleich noch ein kleiner Hinweis von Ingrid: Bitte achten Sie darauf, Ihren Kindern ausreichend Trinken – möglichst in Flaschen (mit Namen versehen) mitzugeben.



Nun bleibt uns eigentlich nur noch zu sagen: Liebe Sigrid, vielen Dank für die Leitung in der doch nicht ganz unerheblichen Übergangsdauer! Liebe Ingrid, Dir wünschen wir, dass du mindestens soviel Spaß an deiner Aufgabe hast wie die Kinder ihn bei Dir haben! Der 1. FCN wünscht Dir weiterhin viel Erfolg und Dir und allen Kindern eine lustige und verletzungsfreie Zeit.



Interview mit unserem 1. Kassier, „Charly“ – Werner – Ertl

Jacqueline Misch

der Umbau der Sportheim-Gaststätte durch Stefan Haas; das ganze Umfeld Sportplatz zu erneuern durch Jim; die Erstellung einer neuen Vereinsatzung durch Christine Dehling mit Genehmigung und Eintrag im Vereinsregister. Dies alles zusammen hat uns den Erfolg gebracht.

Ohne Dir „Honig ums Maul schmieren zu wollen“, muss hier natürlich gesagt werden, dass das Anbauvorhaben ohne Dich wahrscheinlich nicht umgesetzt worden wäre, zumindest nicht mit der Genauigkeit und Geschwindigkeit. Wir wissen außerdem, dass alle fleißigen Helfer gesamt über 3000 Arbeitsstunden investiert haben, aber wie viele Stunden hast Du denn eigentlich von der Planung bis zur Fertigstellung investiert?

Die Sache Sportheim An- und Umbau hat nur funktioniert, weil alle das gleiche Ziel vor Augen hatten und ein absolutes Top-Team zusammengearbeitet hat. Aus diesem Kreis muss keiner besonders hervorgehoben werden, außer Rainer Hartmann. Mein Aufwand war nicht größer als der anderen Aktiven. Schreibtischarbeit ist nach außen nicht so erkennbar, außerdem ist der Erfolg erst abgeschlossen, wenn die Zuschüsse und Darlehen vom BLSV eingegangen sind.

Der Vereinsausschuss ohne Dich ist für viele nicht vorstellbar, nun hört man doch des Öfteren, dass Du schon länger nach Deinem verdienten Ruhestand Ausschau hältst, wie soll es denn 2013 ohne Dich weiter gehen? Gibt es bereits einen Nachfolger oder hängt Du dem 1. FCN zuliebe doch noch zwei Jahre dran?

Es ist richtig, dass ich in der letzten VA-Sitzung dem Vereinsausschuss mitgeteilt habe, im Jahr 2012 zurückzutreten, bei der Neuwahl 2013 stehe ich aber auf keinen Fall mehr zur Verfügung. Einen Nachfolger muss die Vorstandschaft rechtzeitig finden.

Ein Leben ohne den FCN, ist das für Dich vorstellbar? Was macht „unser“ Charly Ertl irgendwann nach so einer langen aktiven Zeit im Verein?

Es muss ja nicht sein, Zuschauer und Mitglied bleibe ich weiterhin. Es ist an der Zeit, dass die „Jungen“ die Ämter übernehmen und den Verein erfolgreich weiterführen. Ich wünsche mir, dass der Verein die sportlichen Ziele 2012 erreicht und in der Jugendarbeit weiter vorankommt.

Lieber Werner, die Redaktion bedankt sich herzlich für Deine Offenheit! Wir hoffen, das Lesen macht unseren Fans genauso viel Spaß wie uns.

Hallo „Charly“! Zuerst einmal vielen Dank, dass Du Dir Zeit für ein Interview nimmst! Klären wir unsere Leser doch erstmal über ein paar Fakten auf.

Wie lange bist Du bereits Mitglied beim kleinen FCN?

Im Jahr 1959 bin ich nach Neukirchen gezogen und seitdem Mitglied im Verein.

Wie lange warst Du selbst aktiver Spieler?

Seit 1959 und mit Unterbrechungen bis 1968.

Seit wann engagierst Du Dich in der Vorstandschaft?

In der Vorstandschaft war ich dreimal, von 1966 bis 1969 als Schriftführer unter dem Vorstand Wenzel Rattai.

In dieser Zeit wurde der Sportplatz gekauft und das Sportheim im ersten Abschnitt gebaut.

In den 70er Jahren war ich dann mit Helmut George Spielerleiter bei den Senioren und danach Jugendleiter und Jugendtrainer.

Seit 2007 bin ich wieder als Kassier tätig.

Nun wollen wir mal etwas privater werden. Du wirst von außen oft als „Macher“ bzw. heimliche Spitze im Verein bezeichnet, wie siehst Du das?

Ich sehe das nicht so, richtig ist aber, dass ich 2007 mit eigenen Zielen angetreten bin, z. B., mindestens die Anzahl von 500 Mitgliedern zu erreichen (dafür habe ich eine private Prämie ausgegeben, die die Kindergarde gewonnen hat); mindestens 5.000,00 Euro Fördersumme pro Jahr aus dem Förderkreis zu erhalten und mindestens 5.000,00 Euro Einnahmen aus Bandenwerbung zur Finanzierung des Sportheim Um- und Anbaus zu bekommen. Diese Ziele konnte ich erreichen.

Andere VA-Mitglieder hatten eigene Ziele, z. B., die sportlichen Ziele von Jürgen Hartmann, der Aufstieg von der B-Klasse in die Kreisliga;

„Club“ oder „Bayern“?

Jacqueline Misch

Diese Frage stellt sich manch ein Gast hier und da wahrscheinlich schon, wenn er das Neukirchener Sportheim besuchen möchte.



Skatturnier 2011

Das Sportheimteam unter der Leitung von Jürgen Hauler ist stets bemüht, den Wünschen der Gäste gerecht zu werden. Beim DFB-Pokal zum Beispiel sind dieses Jahr die FC Nürnberg- sowie

FC Bayern-Fans gleichermaßen in den Genuss gekommen, „ihre“ Mannschaft live anzusehen*.

Das ist jedoch nicht alles, was das Sportheim in der zweiten Jahreshälfte zu bieten hatte. Die Gäste konnten auch etliche Maß Freibier genießen, u. a. spendierte Norbert Plakties mehrere Liter Bier sowie kiloweise leckersten Schinken mit Beilagen (siehe Fotos).

Auch an der Halloween-Party konnten sich die Besucher dieses Jahr bereits nach dem Saisonspiel am 30.11. an schaurig leckeren Cocktails und guter Musik erfreuen. Beim diesjährigen Skatturnier belegte Uta Misch den Ersten Platz, gefolgt von Rainer Purschwitz und Steffen Tschacher.



Diverse Weihnachtsfeiern aller Jugendmannschaften sowie die Jahresabschlussfeier der Senioren säumten den Weg zum Jahresende. Im hübsch geschmückten Vereinsheim kehrte spätestens am 03. Dezember die weihnachtliche Vorfreude bei der Ersten und Zweiten Mannschaft sowie den weiteren geladenen Gästen ein.



Zahlreiche Gäste ließen sich den von Norbert Plakties spendierten Schinken sowie das Bier im Sportheim schmecken.



Orth-Bräu GmbH & Co. KG
„Zum Fuchsbeck“

Hagtor 1 · 92237 Sulzbach-Rosenberg
 Tel. 09661-4518 · Fax 09661-812215

www.fuchsbeck.de



NIERSTEINER
 Winzergenossenschaft eG

Das Was vom Rhein

WEINHANDLUNG
ÜBLER

(vormals Turetschek)
 Neukirchner Weg 2
 92237 Sulzbach-Rosenberg
 Tel.: 09661 2006
 Handy: 0176 52313086

Öffnungszeiten:
 nach telefonischer Vereinbarung

Beim Sektempfang konnten bereits zu Beginn Lose für fünf Euro erworben werden. Angesichts des Hauptpreises – ein Flachbildfernseher mit integriertem DVD-Player – fanden diese reißenden Absatz. Nach ein paar einleitenden Worten von Vorstand Joachim Thümmler ging es nahtlos zum großzügigen Nudelbuffet des Gasthauses Sperber über.

Gut gesättigt horchten die Anwesenden anschließend den Worten von Trainer Jürgen Hartmann der wie jedes Jahr die Trainingsfleißigsten hervorhob und zudem über den Verlauf der Saison berichtete.



Anschließend konnten sich die Gäste über eine kleine Rede der Damenmannschaft freuen, die ihre Trainer mit sehr viel lobenden und teils äußerst lustigen Worten und Geschenken geradezu überschüttete.

Danach folgte der wohl spannendste Teil des Abends, die Verlosung. Es wurde eine neutrale „Glücksfee“ der Damenmannschaft bestimmt. Jürgen Hartmann übernahm zusammen mit Joachim Thümmler und Siegfried Witzel die Verteilung der Preise. Neben Telefon und Kaffeemaschine standen auch eine Digitalkamera, ein „Fresskorb“ und 30 Liter Bier zur Auswahl.



Auch beim Jahresabschluss der Ersten und Zweiten Mannschaften feierten alle ausgelassen und die Stimmung war hervorragend

Nachdem all diese Preise den glücklichen Gewinnern übergeben wurden, konnten es die Gäste natürlich kaum erwarten, die Losnummer des Fernsehers zu hören.

Jürgen Hartmann machte dies mit guten Entertainerqualitäten besonders spannend, sodass nach einigen extra vorgezogenen Zahlendrehern endlich der Sieger ermittelt werden konnte. Wir wünschen an dieser Stelle allen Gewinnern viel Freude mit ihren Preisen. Ein besonderer Dank ergeht an die Sponsoren! Dem Rest der Gäste danken wir für die Bereitschaft, die diesjährig etwas andere Tombola so hervorragend anzunehmen!

Am 30.12.2011 – pünktlich zum Jahresende – freute sich der 1. FC Neukirchen noch über zahlreiche Besucher zu einem gemütlichen Preisschafkopfturnier (Näheres dazu auf der nächsten Seite). Am Silvesterabend selbst, einfach gemacht durch einen Gesamtbetrag, in dem Getränke und ein kleines Buffet enthalten waren, konnte dann auch das Sportheimteam zusammen mit den Gästen den letzten Abend des Jahres in vollen Zügen genießen. Ein Highlight ist hier natürlich immer der herrliche Ausblick über ganz Neukirchen um Mitternacht.



Der Vereinsausschuss des 1. FCN bedankt sich an dieser Stelle ganz herzlich bei allen Gästen, Helfern, Wirtshäusern, Sponsoren, „Kuchenbäckern“, beim Reinigungspersonal und natürlich beim Sportheimteam für den reibungslosen Ablauf.

Ihnen allen ist es zu verdanken, dass die Gäste immer wieder schöne Stunden in unserem Sportheim erleben dürfen!

*Bitte beachten Sie: Alle Sky-Übertragungen finden Sie auf unserer Homepage oder auch auf Aushängen im Sportheim.

Taubenfutter
- frag den
ders füttert

Hochform/Teurling/Ovator/Spinne
Hasen
Einzelsaaten/Vogel/Hunde
Geflügelfutter 25 kg ab 9 €
Speigl - Holsteiner Str. 1
92259 Neukirchen - Tel: 09663 / 411

**Gasthaus
Engelhard**



Holsteiner Straße
Tel.: (0 96 63) 3 46
92259 Neukirchen

Was war sonst noch so los beim FCN?

Kurt Stielper/Reinhard Schröter/Jacqueline Misch

Jugendabteilung des 1. FCN beteiligt sich bei Herbstkirwa

Auch dieses Jahr beteiligte sich die Jugendabteilung des 1. FC Neukirchen wieder mit einem Stand bei der Herbstkirchweih.



Durch die Kuchenspenden und die Mithilfe der Eltern beim Verkauf war es möglich, die Jugendkasse aufzufüllen.



Die glücklichen Gewinner nahmen ihre Hauptpreise erfreut entgegen (Daniela Dilling, oben 2. v. li. und Klaus-Dieter Schurath (rechts mit Kurt Stielper)



Durch die Spenden der heimischen Betriebe konnten wir tolle Preise für eine Tombola bereithalten. Diese fand einen guten Zuspruch, so dass bereits Nachmittags alle Lose verkauft waren.

Der erste und zweite Platz waren je ein Gutschein für einen Rundflug mit dem Segelflugzeug in Fichtelbrunn, den Daniela Dilling und Klaus-Dieter Schurath gewonnen haben. An dieser Stelle noch einmal recht herzlichen Dank an alle Spender und Helfer!

FCN-Preisschafkopf kommt bestens an

Der von Siegfried Witzel (3. Vorstand, 2. von rechts) bestens organisierte Preisschafkopf des 1. FC Neukirchen kam beim Publikum hervorragend an und schloss mit Teilnehmerrekord ab. An 17 Tischen wurde in fast allen Räumen des Sportheims unter der fachlichen Leitung von Reinhold Aures um Punkte gekämpft. Zuletzt hatte Rudi Poppendorfer (3. von links) als Gewinner des ersten Geldpreises die Nase vorn, daneben Kurt Weber als Zweiter und Helmut Pickelmann (3. von rechts) als Dritter.



Jeder Teilnehmer konnte einen Sachpreis mit nach Hause nehmen. Vorstand Joachim Thümmeler und Stellvertreter Jürgen Hauler bedanken sich bei allen Helfern und Teilnehmern und beabsichtigen, diese Veranstaltung zur festen Einrichtung zu machen.

Geburtstagsfeier deluxe, aber wo ist eigentlich der Gastgeber...?!

Dies dachten sich wahrscheinlich einige der vielen geladenen Gäste auf der Geburtstagsfeier von Norbert Plakties am 07.01.2012 im Neukirchener Sportheim. Bestens organisiert unter tatkräftiger Hilfe der Vorstandschaft begann die von langer Hand geplante Geburtstagsfeier zu Ehren des 50. von unserem Sponsor, Helfer und „Mädchen für Alles“, Norbert Plakties, pünktlich um 19 Uhr.



Leider erwischte den Gastgeber kurz vorher eine gewaltige Grippe, sodass dieser den Großteil des Abends etwas blas um die Nase in stilleren Ecken verbrachte. Auch vom überaus leckeren Spanferkel des Gasthaus Sendelbeck Holnstein sowie von den ebenfalls sehr wohl schmeckenden, professionellen Cocktails, hatte er bedauerlicherweise wenig.



Einzig für die Begrüßung der Gäste, das um Mitternacht vorgetragene Gedicht des 1. FCN und alle weiteren Gratulanten stand Norbert an diesem Abend zur Verfügung. Lieber Nobbi, da du von deinem Abend leider nicht so viel hattest, möchten wir dir (sicherlich im Namen aller Gäste) herzlichen Dank für die äußerst gelungene und gut organisierte Feier aussprechen! Wir hoffen, du konntest dich nach deiner Genesung wenigstens an deinen vielen, äußerst liebevoll gestalteten Geschenken erfreuen.

„Stark sind wir erst im Team.“
Christian, Manuel und Jonas vom SV Reisinger

Sparkasse. Gut für Amberg-Sulzbach.

Die Sparkasse bietet Finanzdienstleistungen für alle Menschen. Besonders die Kinder und Jugendlichen liegen uns am Herzen. Wir sind von Anfang an für ihre Belange da und begleiten die jungen Menschen in jeder Lebensphase. Damit entsteht eine Verbundenheit und finanzielle Sicherheit im Leben lang. **Wenn's um Geld geht – Sparkasse.**

1. FC Neukirchen 1920 e. V.

1. Vorsitzender: Joachim Thümmler ☎ 09663 2310
Am Anger 7 – 92259 Neukirchen

2. Vorsitzender: Jürgen Hauler ☎ 09663 406
Bahnhofstraße 2 – 92259 Neukirchen

Homepage: www.fc-neukirchen.de

E-Mail: vorstand@fc-neukirchen.de

AUFNAHME-ANTRAG

Bitte zutreffendes ankreuzen ☒

Hiermit beantrage ich die Aufnahme als Mitglied in den

1. FC Neukirchen e. V. als

aktives Mitglied passives Mitglied

in der Sparte

Fußball Gymnastik
 Showtanz Nordic Walking
 Kindergarde Mutter-Kind-Turnen
 Kinderturnen

Einzelmitglied
 Einzelmitglied (Behinderte, Arbeitslose, Studenten, Auszubildende)
 Ehegatte/in (Ehepartner bereits Mitglied)
 Kind/Jugendlicher
 Kind/Jugendlicher (Eltern bereits Mitglied)

Name, Vorname: _____

Geburtsdatum: _____ Geburtsort: _____

Straße, Haus-Nr.: _____ PLZ, Wohnort: _____

Telefonnummer(n): _____

(Hinweis für Eltern: Die Aufsichtspflicht des Übungsleiters beginnt und endet mit den festgelegten Trainingszeiten.)

Mit meiner Unterschrift erteile ich dem Verein widerruflich die Ermächtigung zum Einzug des Vereinsbeitrages mittels Lastschrift.

Bankinstitut: _____

BLZ: _____ Kto.-Nr.: _____

Mit meinem Beitritt erkenne ich die Vereinssatzung des 1. FC Neukirchen an.

Datenschutzhinweis:

„Ich willige ein, dass der Verein die in der Beitrittserklärung erhobenen personenbezogenen Daten zum Zwecke der Mitgliederverwaltung, des Beitragseinzugs und der Vereinskommunikation verarbeitet und nutzt und im Rahmen der jährlichen Bestandserhebung, mit Ausnahme der Bankverbindungs- sowie der Adressdaten, an den Bayerischen Landessportverband (BLSV) bzw. die Sportfachverbände übermittelt.

Diese Übermittlung findet alleine zu sportorganisatorischen Zwecken und zur Durchführung eines ordnungsgemäßen Wettkampfbetriebes statt.

Eine Übermittlung an andere Stellen findet nicht statt.

Darüber hinaus willige ich ein, dass Fotografien, die im Rahmen der Durchführung des Sportbetriebs aufgenommen wurden und auf denen ich abgebildet bin, in der Vereinszeitung sowie auf der Web-Seite des Vereins öffentlich zugänglich gemacht werden.“

Neukirchen, _____
Datum

Unterschrift (bei Minderjährigen des Erziehungsberechtigten)

Die seitens des 1. FC Neukirchen abgeschlossene Sportunfallversicherung ist als subsidiäre Versicherung zu sehen, d. h., dass die Mitgliedschaft bei einer Pflicht-, Ersatz- oder Privatkasse des einzelnen Mitgliedes vorausgesetzt wird.



Förderkreis im 1. FC Neukirchen 1920 e. V.

1. Vorsitzender: Fella Peter, t 09663 200132 – 2. Vorsitzender: Zähl Anton, t 0170 2840039

Aufnahme-Antrag

Hiermit beantrage ich die Aufnahme als Mitglied in den

Förderkreis im 1. FC Neukirchen 1920 e. V.

Ich bin derzeit

- passives Mitglied des 1. FC Neukirchen 1920 e. V.
 aktives Mitglied des 1. FC Neukirchen 1920 e. V.
 kein Mitglied des 1. FC Neukirchen 1920 e. V.



Name, Vorname: _____

Geburtsdatum: _____ Eintrittsdatum: _____

Straße, Haus-Nr.: _____ PLZ, Wohnort: _____

Telefonnummer(n): _____

Kreditinstitut: _____

BLZ: _____ Kto.-Nr.: _____

Ich fördere mit folgendem monatlichen Betrag

- € 5,00
 € 7,50
 € 10,00
 € _____ (der Betrag kann selbst bestimmt werden)
 € _____ (der Betrag wird einmal im Jahr eingezogen)
 € _____ (der Betrag wird einmal im Jahr bar bezahlt)
 € _____ (der Betrag wird überwiesen: 1. FCN - Förderkreis – Kto.-Nr. 380 302 299, BLZ 752 500 00, Sparkasse Amberg-Sulzbach)

Bei einem monatlichen Beitrag ab € 5
- oder ab jährlich € 60 - ist auf Wunsch eine
Saison-Dauerkarte mit enthalten.

Ja Nein

über den Förderkreis den Fußball beim 1. FC Neukirchen 1920 e. V.

Spendenquittung:

Bei Spenden bis € 200,- gilt der Einzahlungsbeleg als Nachweis zur Vorlage beim Finanzamt.

Ab einem Betrag über € 200,- erhalten Sie eine Spendenquittung.

Der Beitritt zu diesem Förderkreis ist mit einer einjährigen Zugehörigkeit verbunden. Wird der gewünschte Austritt nicht wenigstens vier Wochen vor Ablauf dieser Frist gekündigt, so verlängert sich die Mitgliedschaft um ein weiteres Jahr.

Datenschutzhinweis:

„Ich willige ein, dass der Verein die in der Beitrittserklärung erhobenen personenbezogenen Daten zum Zwecke der Mitgliederverwaltung, des Beitragseinzugs und der Vereinskommunikation verarbeitet und nutzt. Eine Übermittlung an andere Stellen findet nicht statt.

Darüber hinaus willige ich ein, dass Fotografien, die im Rahmen der Durchführung des Sportbetriebs aufgenommen wurden und auf denen ich abgebildet bin, in der Vereinszeitung sowie auf der Web-Seite des Vereins öffentlich zugänglich gemacht werden.“

Neukirchen, _____
Datum

Unterschrift (bei Minderjährigen des Erziehungsberechtigten)

Der Nikolaus beschenkt die G- und F-Jugend an der Weihnachtsfeier

Uwe Grünthaler

Vorrunde 2011/2012 F-Jugend

Unsere junge Truppe tat sich in der Vorrunde sehr schwer. Von sieben Spielen wurden fünf verloren, eins gewonnen und eins endete mit einem Unentschieden.



Das tut der Moral der Mannschaft jedoch keinen Abbruch. Alle Spieler ziehen voll mit und sind absolut verlässlich.

Unser derzeit 8-köpfiger Kader ist um zwei neue Spieler angewachsen und nun erhoffen wir uns für die neue Runde natürlich auch bessere Ergebnisse.

Bei der Hallenkreismeisterschaft in Ursensollen konnten wir gut mithalten.

Einen schönen Jahresabschluss bildete unsere Weihnachtsfeier, die wir zusammen mit der G-Jugend des 1. FC Neukirchen im Sportheim feierten. Es gab leckere Schnitzel und Hähnchen von der Metzgerei Deyerl und von den Eltern der Spieler zubereitete Salate und Beilagen.



Einige Spieler der G- und F-Jugend trugen unter der fachmännischen Leitung von Tanja Tuchbreiter extra auf den 1. FC Neukirchen umgedichtete Weihnachtslieder vor

Tanja Tuchbreiter hatte ein Weihnachtslied auf den 1. FCN umgedichtet und es mit einigen Spielern vorgetragen.

Höhepunkt der Feier war natürlich der Besuch des Nikolaus, der als Geschenk einen Adidas-Trainingsanzug für jedes Kind dabei hatte. Vielen Dank an dieser Stelle noch mal an Werner Linhard!



Der Nikolaus wusste über jedes Kind Bescheid und verteilte Trainingsanzüge – gesponsert von Norbert Plakties – an die jungen Spieler

An dieser Stelle nochmals vielen Dank an Norbert Plakties, ohne dessen finanzielle Unterstützung diese Geschenkidee nicht möglich gewesen wäre. Auch gilt unser Dank allen Eltern, die den Trainern und Betreuern die Anzüge als Geschenk überreichten.

Außerdem danke ich im Namen aller Trainer und Betreuer der G- und F-Jugend allen Eltern, die sich

regelmäßig um den Verkauf in der Baubude kümmern, mit zu den Spielen fahren, unsere Mannschaft lautstark vom Spielfeldrand aus unterstützen, Trikots waschen und die vor allem hinter dem Sport ihrer Kinder und damit hinter dem FCN stehen und uns so unterstützen.

Ich wünsche allen noch ein gesundes erfolgreiches Jahr 2012!



Bahnhofstraße 7
92259 Neukirchen
Tel. 09663 323

Landbäckerei GRÜNTHALER

WIR BACKEN DEN GUTEN GESCHMACK

NETZGEREI
Deyerl
Gut vom Lande

Fleisch- und
Wurstspezialitäten
Partyservice

Bahnhofstraße 12
92259 Neukirchen
Tel. 09663/305

D-Jugend bekommt neue Trikots!

Willi Burkhard

Weihnachtsfeier D-Jugend 2011

Die Weihnachtsfeier der D-Jugend fand am Freitag, den 2. Dezember im Sportheim statt. Nach der Begrüßung durch Trainer Kurt Stielper bedankte sich Bürgermeister Winfried Franz für die geleistete Arbeit, vor allem bei den Fußballerinnen und Fußballern für ihren Einsatz für den 1. FC Neukirchen. Mit Übergabe einer Spende beendete er seine Rede.

Auch 1. Vorstand Joachim Thümmeler bedankte sich bei Kindern und Trainern. Mit einem deutsch-englischen-Gedicht brachten Veit Kunert, Marcus und Thomas Stielper alle zum Lachen.



Willi Burkhard berichtete über die Vorrunde der Kleinfeldmannschaft, Willi Ehrensperger über die Leistungen der Großfeldmannschaft. Die Trainer waren mit den Ergebnissen



sowie dem Trainingsbesuch beider Mannschaften sehr zufrieden.

Auch eine Bescherung darf an einer Weihnachtsfeier nicht fehlen. Die Spieler beider Mannschaften erhielten ein Kapuzenshirt und Süßigkeiten, die Trainer jeweils eine Regenjacke.

Nachdem sich die Spielführer bei den Trainern mit einem Präsent und bei den Trainerfrauen mit einem Blumenstrauß bedankt hatten, ging es ans kalt-warme Buffet, das von den Eltern mit viel Hingabe zusammengestellt und aufgebaut worden war.

Hierfür und auch für die sonstige Unterstützung bedanken sich die Trainer der D-Jugend-Mannschaften recht herzlich! Ein herzliches Dankeschön auch den Sponsoren und dem Förderkreis des 1. FCN für ihre Unterstützung.

Die D-Jugend wünscht allen ein gesundes Jahr 2012 und allen Mannschaften des 1. FC Neukirchen viel Erfolg!



Die Fußpflegepraxis Elke Burkhard spendete der D-Jugend des 1. FCN einen Satz Trikots.

Im Rahmen der Übergabe bedankten sich 3. Vorstand Siegfried Witzel sowie die Trainer Kurt Stielper, Willi Ehrensperger und Willi Burkhard bei Frau Elke Burkhard

*Hinten v. li.: Willi Burkhard, Kurt Stielper, Elke Burkhard, Siegfried Witzel
Stehend v. li.: Veit Kunert, Marcus Stielper, Peter Holzwarth, Philipp Kernebeck, Jonas Meier, Luca Mittermaier, David Winter, Hannes Meyer
Knieend v. li.: Janina Wiczoreck, Leonhard Brandt, Thomas Stielper
Liegend v. li.: Elias Burkhard, Yannick Preiss*

nicht im Bild: Willi Ehrensperger

Italien siegt beim Jahresabschluss der C-Jugend

Peter Achatzi

Die C-Jugend-Spieler beschlossen eine erfolgreiche Herbstsaison mit ihren Trainern und Eltern im Sportheim. Im Anschluss an einen Saisonrückblick, gestärkt durch Schnitzel und Pommes, spielte man die Europameisterschaft 2012 am Kicker. Die „italienische“ Mannschaft ging dabei als Sieger hervor.

Trainer Peter Achatzi begrüßte Spieler, Eltern sowie die weiteren Mitglieder des Trainerteams, Christian Rex und Hans Pickel, zum Jahresabschluss im Sportheim. Sein besonderer Gruß galt der anwesenden FCN-Vorstandschafft und dem Vertreter des Förderkreises, Stefan Haas.

Vorsitzender Joachim Thümmeler dankte den Spielern für ihren Einsatz und hob deren Bedeutung für die Zukunft des Vereins hervor. Thümmeler freute sich, dass im Sommer gleich drei neue Trainer für diese Mannschaft gewonnen werden konnten. Er überreichte ihnen, zusammen mit dem 2. Vorsitzenden Jürgen Hauler, je einen Trainingsanzug.



Der 1. Vorstand, Joachim Thümmeler, überreicht den Trainern einen Trainingsanzug

Stefan Haas übergab – als Beisitzer des FCN-Fördervereins – eine Geldspende an die Mannschaft.

Peter Achatzi bedankte sich für die gute Zusammenarbeit mit der Vorstandschafft und dem ausgeschiedenen Gesamtjugendleiter Kurt Stielper. Sein Dank galt auch den Eltern, die diesen Abend hervorragend vorbereitet hatten sowie der Familie Schmidt für die Spende des Abendessens.



Gemeinsames Abendessen der C-Jugend

Anhand einer kurzen Präsentation blickte Achatzi auf die Herbstsaison zurück, welche die Mannschaft mit dem vierten Tabellenplatz unter neun Mannschaften durchaus erfolgreich abschloss. Neben dem chronologischen Ablauf der Saisonspiele konnten die Spieler ihre Trainingsteilnahme, die absolvierten Pflichtspiele sowie die erzielten Tore, jeweils als Diagramme aufbereitet, bestaunen.

Mit Urkunden für großen Trainingsfleiß wurden Maximilian Springs, Tim Pickel und Johannes Brunner bedacht. Für 16 Tore in 8 Pflichtspielen ehrte der Trainer Timo Bielesch.



Trainer Peter Achatzi zeichnete Timo Bielesch für seine in der Herbstsaison erzielten 16 Tore aus



SIEBDRUCK CLAUS DIERGARTEN
AICHABERG 8-12
92277 HOHENBURG

Fon 09474 / 951522 Fax 09474 / 951682
Mobil 0171 / 6554455 claus@diergarten.de

M. RUPPRECHT
Grossküchen-Service
Planung · Verkauf · Ersatzteile

Partner von **FRIMA** und **RATIONAL**
winterhalter

Am Hardt 7
92268 Etzelwang
09663 · 325
Fax 09663 · 1849
Mobil 0160 · 99 165 425
info@rupprecht-service.de

Achatzi zeigte auf, dass für das Trainerteam neben der fußballerischen Weiterentwicklung der Spaß am Fußball und der Mannschaftsgedanke im Vordergrund stehen. Deswegen kamen in den Pflichtspielen immer auch alle aufgebotenen Spieler zum Einsatz.

Der Dank des Trainers galt seinen Kollegen Christian Rex und Hans Pickel, die das Training oft mitgestalteten und immer zur Stelle waren, wenn sie gebraucht wurden. Dadurch konnten alle geplanten Trainingseinheiten umgesetzt werden. Achatzi bedankte sich auch bei den Eltern für die geleisteten Fahrdienste und die Trikotwäsche.

Vor dem gemeinsamen Abendessen überreichte das Trainerteam den Spielern ein Trainingstop als Weihnachtsgeschenk. Auch die Spieler übergaben ihren Trainern als Anerkennung für deren Arbeit kleine Präsente.



Das Trainerteam übergibt den Spielern die Trainingstops



Spielführer Ludwig Sperber übergibt Trainer Peter Achatzi ein kleines Präsent



Der Spielerrat bedankt sich im Namen der Mannschaft bei seinen Trainern

Im Anschluss wurde die Europameisterschaft 2012 schon einmal am Kicker herausgespielt. Das Turnier gewann die Mannschaft aus „Italien“ (Timo Bielesch und Christian Rex) vor den Teams aus der „Niederlande“ (Kevin Weiß und Luca Strobel) und „Gastgeber Ukraine“ (Aron Melchner und Peter Achatzi). Bereits in der Gruppenphase schied die deutsche Elf aus – das sollte bei der „echten“ EM im kommenden Jahr nicht passieren!



Die Spieler beim Kickerturnier

Moderne Blumenbindereien
aller Art



Weigl
BLUMEN

Tel: 09663 / 1259

praxis für physiotherapie
sabine möller



Massage
Lymphdrainage
Krankengymnastik
Manuelle Therapie
KG auf neurophysiologischer Basis
Fango / Heissluft
Schlingentisch
PNF
Hausbesuche

wildenhofstr. 9
92259 neukirchen
tel: 09663 / 20 17 965

Abschlussbericht der B-Jugend des 1. FC Neukirchen

Günter Geismann

Es stand ja lange in der „Schwebe“, ob wir eine eigene B-Jugend (U17) an den Verband melden konnten und sollten. Kurz vor der Meldefrist an den Verband standen nur die acht Jugendspieler zur Verfügung, die aus der C-Jugend altersbedingt in die U17 aufrücken mussten.

Für die Durchführung eines ordentlichen Spielbetriebs war das viel zu wenig.

Durch intensive Gespräche mit Eltern und Spielern dieser Jahrgangsstufe gelang es, weitere sieben Spieler an Bord zu holen, so dass ein Kader von 15 Spielern entstand, der sich allerdings durch die schwere Verletzung von Maximilian Kloos – im letzten Spiel für die Vorrunde in Königstein – auf 14 Spieler reduzierte. Eine riskante Situation!

Trotzdem haben wir es gewagt, eine eigene B-Jugend zu melden. Und das war gut so, denn alle Spieler, die zugesagt hatten, in der B-Jugend zu spielen, standen zu ihrem Wort.

Im Juli ging die Vorbereitung auf die neue Saison los. Schon in den ersten Trainingseinheiten zeigte sich, dass alle voll mitzogen. Dies setzte sich in der ganzen Hinrunde so fort. Über einen Trainingschnitt von elf Spielern (von 14 möglichen) kann man sicher nicht meckern!

Die eingeteilte Gruppe für die Hinrunde bestand aus acht Mannschaften, die entweder einer Jugendfördergemeinschaft oder einer Spielgemeinschaft angehörten.

Dass es eine sehr schwierige Hinrunde werden würde, war uns klar. Trotz der sehr eingeschränkten Personalsituation erzielten wir aber vertretbare Ergebnisse. Insgesamt schlossen wir die Hinrunde mit dem 6. Tabellenplatz ab.

Erfreulich ist, dass sich alle Spieler bereit erklärt haben, auch die Rückrunde zu spielen. Leider hat sich die personelle Situation durch den Umzug unseres Daniel Ziefle nach Auerbach nochmals verschärft. Das heißt, dass sich uns für die Rückrunde noch weniger personelle Alternativen bieten werden. Aber wir sind alle zuversichtlich, dass wir auch die Rückrunde gut überstehen.

Mein besonderer Dank gilt allen Spielern der B-Jugend, den beiden C-Jugendspielern Maximilian Springs und Timo Bielesch, die freundlicherweise bei Personalnot immer ausgeholfen haben, meinem Sohn Maximilian für die Unterstützung im Training, all den Eltern, die zuverlässig dafür gesorgt haben, dass der Spielbetrieb ordentlich über die Bühne ging und der Vereinsführung, einschließlich des Förderkreises!



Das Bild von unserer Weihnachtsfeier im Sportheim zeigt von links nach rechts Maximilian Kloos, Tim Rümpelein, Dominik Vogel, Nico Preiss, Simon Sperber, Stefan Pesel, Timo Bielesch, Alexander Kloos, Michael Geismann, Max Kunert, Jeremias Gerorge, Michael Rattai, Kilian Witt, Philipp Strobel und Maximilian Geismann.

Nicht auf dem Bild: Philipp Heinl, Florian Winter und Daniel Ziefle

CUBE

- Mountainbikes
- Rennräder
- Crossräder
- Trekkingräder
- Citybikes
- Kinderräder
- Sportswear
- Individueller Fahrradaufbau
- Großes Zubehörsortiment

Radsport Neumüller

Am Wildgraben 6 | 92259 Neukirchen
Tel.: 09663 2376 | Fax: 09663 2384
Email: radsport.neumueller@t-online.de

**VER S I C H E R U N G S
K A M M E R
B A Y E R N**

Joachim Pfeifle
Hauptstraße 45; 90607 Rückersdorf
Tel: 0911 / 5700500

Abschlussbericht der A- und B-Jugend der Spielgemeinschaft mit dem TSV Königstein

Hans Sebald

A-Jugend

Nachdem letzte Saison mit der A-Jugend das Ziel „Aufstieg in die Kreisliga“ doch klar verfehlt wurde, ging man mit der Zielsetzung, es diesmal besser zu machen in die Saisonvorbereitung.

Leider musste man doch schnell feststellen, dass vom geplanten 16-Mann-Kader wieder einige ausfielen oder aus schulischen oder beruflichen Gründen kaum trainieren konnten und nur zu den Spielen erschienen. Da man das erste Mal als Spielgemeinschaft antrat, konnte einer der Leistungsträger, Daniel Weber, bei den Herrenmannschaften in Neukirchen eingesetzt werden, was zum Leidwesen der A-Jugendmannschaft relativ oft der Fall war und zusätzlich zu einer Schwächung führte.

Trotz dieser zahlreichen Handicaps und durch die Mithilfe einiger B-Jugendspieler, die immer wieder einsprangen, konnte man das Ziel, sich für die Qualirunde zur Kreisliga im Frühjahr zu qualifizieren, souverän erreichen.

Man musste sich lediglich dem überlegenen Tabellenführer, JFG Herzogstadt, zweimal geschlagen geben. Alle

anderen Spiele wurden deutlich gewonnen. Da man im Frühjahr ausnahmslos auf stärkere Gegner trifft, hofft man natürlich, immer mit der stärksten Mannschaft antreten zu können, um eine Chance auf die Meisterschaft und den Aufstieg in die Kreisliga zu haben. Positiv zu erwähnen ist noch, dass Johannes Rupprecht nach seiner schweren Kreuzbandverletzung und einjähriger Verletzungspause wieder in die Mannschaft zurückgekehrt ist.

B-Jugend

In der B-Jugend des TSV Königstein spielen mit Tobias Weber und Bernd Holzwarth auch noch zwei Spieler aus Neukirchen. Nachdem man in der letzten Saison nur knapp dem Abstieg aus der Kreisliga entronnen war, hoffte man auf einen entspannteren Saisonverlauf. Das erste Punktspiel ging gleich unglücklich verloren und man befürchtete schon Schlimmes. Doch durch einen sehr guten Trainingsbesuch konnte man sich ständig steigern und so belegt die Mannschaft zur Winterpause einen sehr guten vierten Platz.

Praxis für Logopädie
Silvia Lorz
staatlich anerkannte Logopädin



SPRECH-, SPRACH- UND STIMMTHERAPIE
Termine nach Vereinbarung - alle Kassen
Pointweg 2 · 92259 Neukirchen
Tel. 0 96 63/21 69 · Fax 0 96 63/20 03 84

Gasthaus **Pension**

Reinbachtal

Gaisheim 10
92259 Neukirchen bei Sulzbach-Rosenberg
Telefon (0 96 63) 6 32
Montag Ruhetag

GASTHOF
Weisses
Roß



HOLNSTEIN
Familie Sendelbeck
Telefon (0 96 63) 9 52 33
Montag Ruhetag

Jedes Spiel ein bisschen besser

Sabrina Maul

Würde man in der Saison 2011/12 die ersten Spiele der Neukirchener Damenmannschaft auf das Konto „Vorbereitungsspiele gegen höherklassige Mannschaft“ verbuchen, könnte man sich vielleicht erklären, wie schon nach dem dritten Spieltag ein Torverhältnis von minus 15 zustande kommen kann.

Wohl auch durch krankheitsbedingten Ausfall von Amelie Witzel und Sabine Wedel schaffte man es zu Beginn der Saison einfach nicht, sich in beabsichtigter Form zu präsentieren.

Trotz aller Rückschläge schaffte es die Mannschaft aber zusammenzuhalten und freute sich schließlich über das folgende 0:1 gegen Utzenhofen (Tabellenplatz 2), wie über einen Sieg. Nach dem Motto „jedes Spiel ein bisschen besser“ schaffte man in den folgenden beiden Spielen schließlich jeweils ein Unentschieden.

Der erste Punktgewinn gegen Theuern wurde allerdings durch die schwere Verletzung von Stammstürmerin Sarah Krauß getrübt, die leider für den Rest des Jahres gezwungen war, zu pausieren.

So war vor allem das 1:1 gegen Etzenricht (Tabellenplatz 3) für die schlecht gestarteten Neukirchener Mädels ein großer Schritt in die richtige Richtung.

Gleichzeitig war es aber das vorläufig letzte Spiel von Jennifer Maul, auf die man wegen Kreuzbandriss nun leider längere Zeit verzichten muss.

Gegen Absteiger Gebenbach war dann der lang ersehnte erste 3er in der Saison fällig und eine Woche später fegte man Gärbershof sogar mit 7:1 vom Platz.

Bei beiden Spielen musste man auf Ehemalige zurückgreifen, um überhaupt genügend Leute auf den Platz schicken zu können. Vor allem Julianne Vogel zeigte dabei, dass sie nichts verlernt hatte, machte einige Torvorlagen, versenkte einen Elfmeter und konnte schließlich sogar überredet werden, wieder voll einzusteigen.

Im nächsten Spiel gegen Schlicht gab man leider allzu leichtfertig die Führung und schließlich das ganze Spiel aus der Hand. Ein weiterer Rückschlag dabei war die erneute Verletzung der unersetzlichen Nina Rümpelein.

Das andauernde Verletzungspech wirkte sich auch auf das letzte Spiel noch mal stark aus. Beim 0:9 gegen Ebermannsdorf konnte man zwar die erste Viertelstunde mitspielen, musste aber dann einsehen, dass man durch das Fehlen vieler routinierter Stammspielerinnen keine Chance gegen den noch ungeschlagenen Tabellenführer hatte.

Überwintern wird man nun auf dem 9. Platz, aber da man nur 4 Punkte hinter Platz 5 ist, soll das zunächst mal noch nichts bedeuten.

Unabhängig vom Geschehen auf dem Platz gibt es auch außerhalb der weißen Linien einige Menschen, die die Mannschaft im Spielverlauf stärkten.

Einen wichtigen Beitrag leistet natürlich das Trainer-Dreigespann: Gerhard Weber, Daniel Weber und – neu seit dieser Saison – Timo Sperber.

Aber auch die zahlreichen verletzten Spielerinnen unterstützten ihre Kolleginnen lautstark, wie beispielsweise Abwehrgenie Sarah Bielesch, deren Rückkehr zum Team schon sehnsüchtig erwartet wird.

Weiterer Pluspunkt der diesjährigen Hinrunde waren auf jeden Fall die zahlreichen Zuschauer, nicht nur aus den 1. und 2. Herrenmannschaften, sondern auch viele andere Stammfans. Natürlich hofft die Damenmannschaft auf ähnliche Unterstützung in der Rückrunde, die wie immer in Etzelwang stattfindet.

Nicht unerwähnt bleiben dürfen natürlich auch die zusammenhaltsfördernden Events. Unschlagbar dabei die Geburtstags-Kabinenparty von Manuel George, der die gesamte Damenmannschaft eingeladen hatte. Der Abend inklusive Plätzchenbacken war spitze. Danke Manu!

Im Exklusiv-Interview mit Cheftrainer Gerhard Weber konnten übrigens Gerüchte bestätigt werden, wonach für die Rückrunde ein Neuzugang aus Tschechien zu erwarten ist. Wer nun neugierig geworden ist, dem wird empfohlen sich den 31. März im Kalender anzustreichen. Um 16.00 Uhr wird dann am Etzelwanger Sportplatz nämlich das erste Heimspiel im neuen Jahr angepfiffen, noch dazu gegen Kulmain. Kenner der Liga wissen: Da gibt es immer was zum Sehen! Die Neukirchener Fußballerinnen sind überzeugt, dass ihnen dann auch ein besserer Start gelingen wird, um das Feld von hinten aufzurollen.

Ergebnisse:

03.09.11	SpVgg Ebermannsdorf	-	FC Neukirchen	6 : 2
10.09.11	FC Neukirchen	-	DJK Ursensollen	1 : 7
17.09.11	SV Kulmain	-	FC Neukirchen	5 : 0
24.09.11	FC Neukirchen	-	DJK SV Utzenhofen	0 : 1
01.10.11	TSV Theuern	-	FC Neukirchen	2 : 2
08.10.11	FC Neukirchen	-	SV Etzenricht	1 : 1
15.10.11	DJK Gebenbach	-	FC Neukirchen	0 : 1
22.10.11	FSV Gärbershof	-	FC Neukirchen	1 : 7
29.10.11	FC Neukirchen	-	1. FC Schlicht II	1 : 2
12.11.11	FC Neukirchen	-	SpVgg Ebermannsdorf	0 : 9
24.03.12	16:00 DJK Ursensollen	-	FC Neukirchen	
31.03.12	16:00 FC Neukirchen	-	SV Kulmain	
14.04.12	17:30 DJK SV Utzenhofen	-	FC Neukirchen	

Spieltermine 2012 siehe S. 28

Ordentliche Mitgliederversammlung am 6. Januar 2012

Christine Dehling

Am 06.01.2012 fand im Sportheim die alljährliche Mitgliederversammlung statt.

Knapp 50 Leute, nebst Bürgermeister Winfried Franz, fanden den Weg ins Sportheim, um sich in allen Belangen auf den aktuellsten Stand im Vereinsgeschehen bringen zu lassen.

Nach der Begrüßung aller Anwesenden samt den besten Neujahrswünschen durch den 1. Vorsitzenden Joachim Thümmler wurde die Tagesordnung verlesen. Diese fiel in einem Jahr ohne Wahlen und nach dem Abschluss des Bauvorhabens nicht allzu lang aus.



Es folgten Worte des 1. Vorsitzenden, welcher von einem anhaltend positiven Weg in Sachen Sportheimgaststätte, Zuschauerzahlen und Bandenwerbung, einem überaus gelungenen Sommerfest und vom Spiel- und Trainingsbetrieb aller Mannschaften und Abteilungen berichtete.

Des Weiteren dankte er dem leider nicht anwesenden Kurt Stielper für seine jahrelange Tätigkeit als Jugendleiter, welche er aus zeitlichen Gründen leider beenden musste. Sein Amt als Trainer der D-Jugend wird er weiterführen.

Manfred Titze und Werner Ertl berichteten anschließend von ihrer Tätigkeit als Schatzmeister. Die beiden Kassenprüfer Matthias Aures und Rainer Pilhofer bescheinigten den beiden eine einwandfreie Kassenführung und die Mitgliederversammlung folgte einstimmig dem Antrag, die beiden Schatzmeister zu entlasten.

Es schlossen sich die Berichte der Abteilungsleiter und -leiterinnen, Jürgen Hartmann (Fußball und stellvertretend für Kurt Stielper Fußball – Jugend), Carola Ertl (Damen-

gymnastik), Sigrid Gömmel (Damen/Kinder) und Peter Fella (Förderkreis) an.

Nach den offiziellen Berichten ging es zu den erfreulichen Ehrungen über.

Für 25- und 50-jährige Vereinszugehörigkeit erfolgen die Ehrungen an einem separaten Ehrenabend.



Für seine langjährige ehrenamtliche Tätigkeit einschließlich jahrelanger Vorstandstätigkeit wurde Reinhold Aures nach einstimmigem Beschluss in der letzten Vereinsausschusssitzung zum Ehrenvorstand ernannt.

Auch 1. Vorsitzender Joachim Thümmler erhielt aus den Händen von 2. Vorsitzendem Jürgen Hauler eine Uhr als Aufmerksamkeit für sein Engagement beim 1. FC Neukirchen 1920 e. V.

Bei den abschließenden Wortmeldungen berichtete Peter Fella von mittlerweile 100 Mitgliedern des Förderkreises, da er im Laufe des Nachmittags drei weitere Förderinnen gewinnen konnte.

Winfried Franz bedankte sich in seinem Grußwort als Bürgermeister bei allen ehrenamtlichen Vereinsfunktionären und würdigte in seiner Ansprache den durchweg positiven Verlauf im Verein. Er plädierte für eine weitere erfolgreiche Jugendarbeit. Darin läge die Perspektive im sportlichen Bereich.

Im Anschluss beschloss Joachim Thümmler die Mitgliederversammlung nicht ohne allen im Verein engagierten Helfern noch einmal zu danken. Anschließend wurde zum gemütlichen Teil des Nachmittags übergegangen.



Wir sehen uns in der

Rathaus-



potheke

Thomas Kaiser e.K. Neukirchen

1. FC Neukirchen 1920 e. V.

Homepage: www.fc-neukirchen.de
E-Mail: vorstand@fc-neukirchen.de

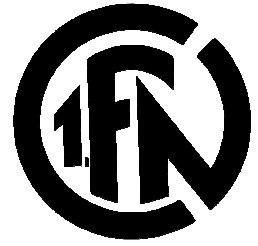

1. Vorsitzender: Joachim Thümmeler, ☎ 09663 2310 Am Anger 7 – 92259 Neukirchen
2. Vorsitzender: Jürgen Hauler, ☎ 09663 406 Bahnhofstr. 2 – 92259 Neukirchen

AUFNAHME-ANTRAG FÜR INSERENTEN

Hiermit beantrage ich die Aufnahme als Inserent in der

Vereinszeitschrift Anpfiff

Firma: _____

Name, Vorname: _____

Straße: _____

PLZ, Ort: _____

Bankverbindung:

Kreditinstitut: _____

BLZ: _____ Kto.-Nr.: _____

Die Vereinszeitschrift Anpfiff berichtet über aktuelle Geschehnisse im Verein des 1. FC Neukirchen 1920 e. V. Die Kosten betragen pro Jahr 50,- EUR + gesetzliche MwSt. Der Antrag gilt ein Jahr.

Das Abonnement verlängert sich um ein weiteres Jahr, es sei denn, der Inserent kündigt die Bestellung des Inserates wenigstens vier Wochen vor Ablauf der Vertragsdauer schriftlich.

- Ich bin mit der Abbuchung einverstanden.
- Ich möchte einmal jährlich eine Rechnung erhalten.
- Ich überweise den Rechnungsbetrag einmal jährlich.
- Ich wünsche ein Exemplar der jeweiligen Ausgabe.

Ort, Datum

Unterschrift

Abschlussbericht der Zweiten Mannschaft

Karlheinz Weber

Nach dem unerwarteten Auftaktsieg mit einer Rumpelf gegen Utzenhofen folgte eine Negativserie, nach der wir nach dem 5. Spieltag mit 4 Punkten und einem Torverhältnis von 7:13 Toren auf dem 10. Tabellenplatz zu finden waren. Das lag sicherlich mit am Spielerausfall vor allem bei der 1. Mannschaft, doch letztlich auch an der Einstellung, mit der wir in die Spiele gingen. Dazu kommt, dass wir kein einziges Vorbereitungsspiel absolvieren konnten und die Trainingsbeteiligung in dieser Zeit mehr als zu wünschen übrig lies.

Was dann allerdings folgte war bemerkenswert. Aus den nächsten zehn Spielen holte die Mannschaft 28 Punkte mit einem Torverhältnis von 58:8. Sicherlich hatten wir, wie es so schön heißt, "einen Lauf", aber man kann sich das Glück auch erarbeiten und erkämpfen.

Und genau das hat das Team in eindrucksvoller Weise getan. Ein weiter Grund war natürlich auch, dass sich bei der 1. Mannschaft einige Verletzte zurück meldeten und sich somit die Quantität und die Qualität des Kaders der 2. Mannschaft deutlich verbesserte.

Wir haben in den zurückliegenden 15 Begegnungen insgesamt 38 Spieler einsetzen müssen, das ist eindeutig zu viel. Ziel sollte es sein, ein festes Gerüst innerhalb der Reserve zu bauen, denn nur so kann man gewisse Automatismen und Abläufe trainieren und letztlich auch im Spiel erfolgreich umsetzen. In den letzten Spielen hat sich das deutlich gezeigt.

Nach der Winterpause sind es noch neun Spiele, bei denen wir uns keinen Ausrutscher mehr erlauben dürfen. Zwar können wir aus eigener Kraft nur noch Platz 3 festigen, aber das setzt voraus, dass die beiden Mannschaften vor uns nicht mehr patzen.

Voraussetzung für eine Fortsetzung unserer Erfolgsserie aber ist eine konsequente und harte Vorbereitung mit einer hohen Trainingsbeteiligung. Dann ist sicher noch Vieles möglich.

Abschließend möchte ich mich bei den Verantwortlichen des 1. FC Neukirchen und vor allem bei meinem Trainerkollegen, Jürgen Hartmann, für die hervorragende Zusammenarbeit bedanken.

Was der Verein hier leistet ist sicherlich einzigartig und sollte auch von jedem Spieler entsprechend gewürdigt und als Verpflichtung gesehen werden, mit Leistung etwas davon zurückzugeben.

Spielereinsätze:

Ertl Andreas	1
Färber Benjamin	9
Frank Dominik	2
Fuchs Martin	3
Geismann Maximilian	1
George Manuel	2
Götzl Eric	5
Hartmann Rainer	1
Hauler Patrick	2
Hopfengärtner Matthias	14
Kiakovsky Adrian	2
Langhans Timo	5
Leistner Michael	12
Luber Thomas	11
Lutter Armin	1
Markert Benedikt	7
Meier Matthias	6
Meier Simon	1
Messer Andreas	9
Ottersbach Simon	1
Pickelmann Helmut	6
Pilhofer Rainer	8
Polster Christian	13
Rupprecht Marcus	1
Schertl Philip	3
Seidl Tobias	9
Sperber Timo	6
Steinbauer Martin	6
Steinbauer Michael	13
Stollner Bernd	9
Thümmeler Joachim	3
Tuchbreiter Thomas	9
Weber Daniel	2
Weber Karlheinz	5
Wismeth Bastian	4
Wismeth Johannes	3
Witzel Siegfried	1

MANFRED HUFNAGEL
Karosseriefachbetrieb
 Lockenricht 7 - 92259 Neukirchen
 Tel: 09663 /2333



Karosserie
Fachbetrieb

- Unfallinstandsetzung
- Richtbankarbeiten
- Instandsetzung von Hagel- und Parkschäden ohne Lackierung
- Autolackierung
- Autoverglasung

Wieso lief's nicht bei der Ersten und was wird die Rückrunde bringen?

Jürgen Hartmann

Die Hinrunde und bereits vier Spiele der Rückrunde der Saison 2011/2012 in der Kreisliga Süd sind absolviert. Aktuell liegen wir mit gerade mal 18 Punkten aus 17 Spielen auf dem vorletzten Rang von 14 Mannschaften und damit auf einem Abstiegsplatz. Das einzig Positive an dieser Momentaufnahme scheint das auf Grund des Tabellenplatzes unglaubliche Torverhältnis von 42:39 Toren zu sein.

Blickt man auf das letzte halbe Jahr zurück, so hätte dies zu Beginn der Runde wohl keiner für möglich gehalten. Mit insgesamt sieben Neuzugängen, die teilweise auch schon höherklassig spielten, war für viele eingefleischte Neukirchener Fans – und ehrlich gesagt auch für mich – die Zielsetzung doch eine etwas andere. Dass man mit diesem, doch für eine Kreisliga „hochwertigen“, Kader vorne mitspielen müsste, bekam man – und dem muss ich auch zustimmen – schon des Öfteren zu hören. Doch warum steht man derzeit im Tabellenkeller und nicht auf einem Platz vorne in der Tabelle?

Nun, wenn ich's erklären könnte, dann hätten wir während der Saison versucht, es abzustellen. Sicherlich kann man sagen, „...man muss die vielen Neuzugänge erst mal in die Mannschaft einbauen und das dauert halt seine Zeit“. Andere schieben es auf die in den ersten Spielen doch große Verletzungsmisere. Wieder andere sind der Meinung, dass die Viererkette die Hauptursache der bislang so schlechten Ergebnisse ist. Andere haben oft den „fehlenden Mannschaftsgeist“ vermisst, in der sich einer für den anderen den „Arsch aufgerissen“ hat. Ein Grund war auch, dass der Trainer mehr auf dem Platz steht und nicht auf der Bank sitzt, weil er doch von da die Mannschaft besser steuern und beeinflussen kann.

Ich könnte wahrscheinlich eine Neukirchener Anpiff-Sonderausgabe füllen, wenn ich noch alle weiteren Gründe, die ich bisher so gehört habe, auflisten möchte.

Mit Sicherheit ist es so, dass bei all diesen genannten Dingen jeweils ein kleiner Teil davon stimmt. Die zwei folgenden Punkte sind aber – zumindest für mich – wahrscheinlich mit ein Hauptgrund fürs bislang schlechte Abschneiden: Zum Ei-

nen ist es nachweislich daran gelegen – und das haben wir in vielen Videoauswertungen gesehen – dass wir in all den Spielen überdurchschnittlich viele individuelle „Böcke“ geschossen haben, die uns oft auf die Verliererstraße gebracht haben. Zum Anderen war die individuelle Leistung jedes einzelnen Spielers, die Woche für Woche abgeliefert wurde, nicht das, was man eigentlich von jedem Einzelnen erwarten durfte. Und da sollte sich jeder Spieler mal an die eigene Nase fassen und sich fragen, was er denn in den bislang gezeigten Spielen (wie lange er auch immer da gespielt hat) abgeliefert hat. Und dann dürfte eigentlich fast jeder zu dem Ergebnis kommen, dass da noch viel Platz nach oben ist. Und solange man selber nicht beständig über einen längeren Zeitraum auf diesem Niveau spielt, sollte man es tunlichst unterlassen, es immer auf andere Personen oder Umstände zu schieben!

Dass man sich von unseren Fans und treuen Zuschauern ab und an mal ein „kritisches Wort“ anhören musste, dafür hatte ich als Trainer – und auch jeder Spieler sollte das haben – vollstes Verständnis. Nicht anders läuft es doch auch in der Bundesliga. Spielst du gut und hast du Erfolg, dann wirst du in den Himmel gebubelt. Das durften wir ja in den letzten Jahren des Öfteren erleben... Umgekehrt gib'ts bei schlechten Leistungen eben „Puh-Rufe“ und Kritik. Solange es im Rahmen bleibt, muss man eben damit leben. Und das gehört auch zum Fußball dazu. „Nur wer schlechte Zeiten durchlebt, weiß die guten Zeiten auch wieder zu schätzen“. Abgedroschen, aber genau so ist es.

Ich will nicht sagen, dass es vielleicht sogar ganz gut war, so wie das letzte Jahr gelaufen ist. Aber ich kann mich noch an Zeiten beim 1. FCN erinnern, da war das normal so. Aber die Zeiten haben sich eben geändert und die Ansprüche im Verein und Umfeld sind – auch zu Recht – gewachsen. Irgendeinen Sinn – und da vertrau' ich wieder mal ganz meinem meist zutreffenden Lebensmotto „es kommt wie es kommt, und so wie es kommt, hat es seinen Sinn“ – wird das abgelaufene Jahr dann schon gehabt haben.

GRÄDLER

Das Bad vom Fachmann...
Information in
unserem Bäderstudio

Heizung ♦ Bäder
Spenglerei

Holnstein 49 ♦ 92259 Neukirchen ♦
☎ 09663 1295 ♦ Fax 09663 91934
E-Mail: mail@graedlerbad.de

Eigene Entwürfe
von
anspruchsvollen
Grabdenkmälern

•
Sonder-
anfertigungen
aus
einheimischen
Materialien wie z.
B. Jura-Kalkstein
oder
Bayerwaldgranit



Schmiedeeisen-
kreuze

•
Persönliche
Beratung am
besten abends ab
17 Uhr

•
Neukirchen
Peilsteiner
Straße 23
Telefon:
09663 2561

Rudolf Royer Steinmetzmeister

Was die nun ab 01.04.2012 noch ausstehenden neun Pflichtspiele bringen werden, weiß jetzt noch keiner. Drei Punkte Rückstand auf einen Nichtabstiegsplatz gilt es gutzumachen. Und dass wir mitten im Abstiegskampf stecken und noch neun Endspiele vor uns haben, dürfte hoffentlich jedem klar sein.

Die Vorbereitung beginnt Ende Februar und bis zum Start Anfang April ist hoffentlich jeder Spieler physisch und auch psychisch so weit, dass wir diese Aufgabe angreifen und dann bis Ende Mai erfolgreich abschließen können. All unsere Spieler und Betreuer, die Leute vom Verein und unsere treuen Fans hätten es jedenfalls verdient!



Die Truppe der Ersten und Zweiten Mannschaft des 1. FC Neukirchen in der Saison 2011/2012

Hinten von links:

Jürgen Hauler (2. Vorstand), Joachim Thümmeler (1. Vorstand), Siegfried Witzel (3. Vorstand), Marcus Rupprecht, Christian Polster, Michael Leistner, Timo Langhans, Volker Jeschke, Manuel George, Benedikt Markert, Karl-Heinz Weber (Trainer 2. Mannschaft)

Mitte von links:

Jürgen Hartmann (Trainer 1. Mannschaft), Anne Hackenschmidt (Physiotherapeutin), Michael Gutwein, Helmut Pickelmann, Thomas Luber, Matthias Hopfengärtner, Martin Steinbauer, Bernd Stollner, Michael Steinbauer, Tobias Seidl, Thomas Tuchbreiter, Eric Götzl, Sebastian Wismeth, Manfred Kunert (Betreuer), Günter Geismann (Co-Trainer)

Vorne von links:

Rainer Hartmann, Felix Bude, Murat Gedik, Jürgen Pilhofer, Philip Schertl, Benjamin Färber, Remigiusz Szewczyk, Stefan Pilhofer, Andreas Ertl, Daniel Weber, Johannes Wismeth

es fehlen:

Dominik Frank, Matthias Meier, Simon Meier, Rainer Pilhofer, Timo Sperber, René Spiller

Dieses schöne Foto unserer beiden Mannschaften können Sie sich wie immer im Internet auch in Farbe ansehen, ausdrucken oder herunterladen unter www.fc-neukirchen.de

Termine der Seniorenmannschaften

Spieltermine Senioren:

Rückrunde 1. Mannschaft		Ansprechpartner: Jürgen Hartmann, Tel. 09663 200874	
01.04.2012	15:00 Uhr	DJK Ensdorf	– i. FC Neukirchen
07.04.2012	16:00 Uhr	i. FC Neukirchen	– FC Edelsfeld
15.04.2012	15:00 Uhr	SC Germania Amberg	– i. FC Neukirchen
22.04.2012	15:00 Uhr	i. FC Neukirchen	– DJK-SB Amberg
28.04.2012	16:00 Uhr	FC Kaltenbrunn	– i. FC Neukirchen
01.05.2012	16:00 Uhr	i. FC Neukirchen	– DJK Ursensollen
06.05.2012	15:00 Uhr	TuS 1924 Kastl	– i. FC Neukirchen
13.05.2012	15:00 Uhr	VFB Mantel	– i. FC Neukirchen
20.05.2012	15:00 Uhr	i. FC Neukirchen	– DJK Gebenbach

Rückrunde 2. Mannschaft		Ansprechpartner: Karlheinz Weber, Tel. 0160 7240869	
01.04.2012	13:15 Uhr	DJK Ensdorf II	– i. FC Neukirchen II
07.04.2012	14:15 Uhr	i. FC Neukirchen II	– SF Ursulapoppenricht II
15.04.2012	13:15 Uhr	TuS-WE Hirschau III	– i. FC Neukirchen II
22.04.2012	13:15 Uhr	i. FC Neukirchen II	– DJK-SB Amberg II
28.04.2012	14:15 Uhr	FC Kaltenbrunn II	– i. FC Neukirchen II
01.05.2012	14:15 Uhr	i. FC Neukirchen II	– DJK Ursensollen III
06.05.2012	13:15 Uhr	TuS 1924 Kastl II	– i. FC Neukirchen II
13.05.2012	13:15 Uhr	VFB Mantel II	– i. FC Neukirchen II
19.05.2012	16:00 Uhr	i. FC Neukirchen II	– DJK Gebenbach II

Spieltermine Damen Neukirchen/Etzelwang:

Hinrunde Damenmannschaft		Ansprechpartner: Gerhard Weber, Tel. 09663 1293	
24.03.2012	16:00 Uhr	DJK Ursensollen	– FC Neukirchen
31.03.2012	16:00 Uhr	FC Neukirchen	– SV Kulmain
14.04.2012	17:30	DJK SV Utzenhofen	– FC Neukirchen
21.04.2012	17:00 Uhr	FC Neukirchen	– TSV Theuern
28.04.2012	18:00 Uhr	SV Etzenricht	– FC Neukirchen
05.05.2012	17:00 Uhr	FC Neukirchen	– DJK Gebenbach
12.05.2012	17:00 Uhr	FC Neukirchen	– FSV Gärbershof
19.05.2012	17:00 Uhr	i. FC Schlicht II	– FC Neukirchen

WICHTIG! BITTE BEACHTEN SIE!

Für alle „Nicht-Zeitungs-Besitzer“: Auf unserer Homepage

www.fc-neukirchen.de

finden Sie immer den aktuellen Spielbericht aus der Sulzbach-Rosenberger Zeitung sowie weitere interessante und aktuelle Informationen!

Termine der anderen Sparten

Kindergarde:

Ansprechpartner: Sigrid Gömmel,
Tel.: 09663 200480

Spotlight:

Ansprechpartner: Svetlana Harzer,
Tel.: 09663 200266

Damengymnastik

Ansprechpartner: Carola Ertl, Tel.: 09663 850
jeweils Dienstag 19.00 Uhr bis 20.00 Uhr

Eltern-Kind-Turnen (von 1 – 4 Jahren):

Ansprechpartner: Gina Preiss,
Tel. 09663 953388
jeweils Mittwoch 15.30 Uhr – 16.45 Uhr

Kinderturnen (von 3 – 6 Jahren):

Ansprechpartner: Ingrid Popa
Tel.: 0174 3034412
jeweils Freitag 15.00 Uhr – 16.00 Uhr

Kinderturnen (von 6 – 10 Jahren):

Ansprechpartner: Ingrid Popa
Tel.: 0174 3034412
jeweils Freitag 16.00 Uhr – 17.00 Uhr

Landhotel Neukirchner Hof

Renate und Heinz
Engelhardt

Hauptstraße 4
92259 Neukirchen

Tel: 09663 / 9141-0
Fax: 09663 / 9141-41

5 Gehminuten vom Bahnhof



A. Lehner

Geschenke Spielwaren
Hausrat Schreibwaren

Telefon (0 96 63) 12 43

Hauptstraße 28
92259 Neukirchen

SABO

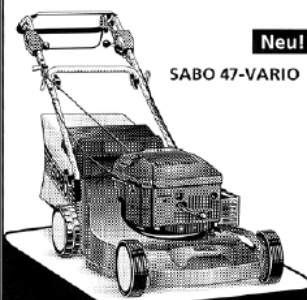

Neu!

SABO 47-VARIO

SPITZEN KLASSE



DIE NEUE MOTORSÄGE FÜR
DIE PROFIS AUS DER FORST-
UND LANDWIRTSCHAFT.

2,8 kW (3,8 PS)
Schnittlänge
38 cm.

DOLMAR

QUALITÄT IST ROT

Ihr kompetenter DOLMAR-Händler:

www.dolmar.de

METZGEREI

Hauptstraße 8 - 92259 Neukirchen b. Su-Ro

Poppel

Frische und Qualität
aus erster Hand

Strobel GmbH

Landmaschinen · Forst- und Gartengeräte
Röckenricht · 92259 Neukirchen · Telefon 09663/500

Portraits



Name: Finn Aures
Geburtsdatum: 24.10.2001
Beim 1. FCN seit: 2005
Mannschaft: E1-Jugend
**Position im Verein/
 Spielerposition:** Stürmer
Mein Lieblingsverein: 1. FC Neukirchen,
 1. FC Nürnberg
Meine Hobbys: Fußball, Radfahren, Laufen
Mein Traumurlaub: ---
**Mein sportliches
 Vorbild:** Richard Engelhardt
 (Richie Opa)
Meine Lieblingsmusik: Sportfreunde Stiller
**Mein fußballerisches
 Motto:** Das Runde muss ins Eckige!



Name: Nicole Weber
Geburtsdatum: 02.12.1980
Beim 1. FCN seit: 2009
Mannschaft: Damenmannschaft
**Position im Verein/
 Spielerposition:** Mittelfeld
Mein Lieblingsverein: Die Deutsche
 Damennationalmannschaft
Meine Hobbys: Essen, schlafen, lesen
Mein Traumurlaub: Kroatien
**Mein sportliches
 Vorbild:** Kerstin Garefrekes
Meine Lieblingsmusik: Alles mögliche
**Mein fußballerisches
 Motto:** Wer kämpft kann verlieren,
 wer nicht kämpft hat schon
 verloren!

Kreiner
Raum Design

92237 Sulzbach-Rosenberg
 Neutorgasse 12, Tel. 09661-4558
www.kreiner-raum-design.de



Woll- und Klöppelstube

Inhaberin: Angelika Witschel
 Gartenstraße 5, 92259 Neukirchen bei Sulzbach-Rosenberg
 Telefon 0 96 63/8 92

Portraits



Name: Noah Markmann
Geburtsdatum: 23.05.2002
Beim 1. FCN seit: 2006
Mannschaft: E-Jugend
**Position im Verein/
 Spielerposition:** Stürmer
Mein Lieblingsverein: 1. FC Neukirchen
Meine Hobbys: Fußball
Mein Traumurlaub: New York
**Mein sportliches
 Vorbild:** Jo
Meine Lieblingsmusik: Die Atzen
**Mein fußballerisches
 Motto:** Immer fair spielen!



Name: Anne Hackenschmidt
Geburtsdatum: 14.12.1986
Beim 1. FCN seit: 2011
Mannschaft: 1. und 2. Männermannschaft
**Position im Verein/
 Spielerposition:** Physiotherapeutin
Mein Lieblingsverein: BVB
Meine Hobbys: Fahrrad fahren, Handball,
 Snowboarden, Skilanglauf,
 Freunde treffen
Mein Traumurlaub: Mexiko, Malediven
**Mein sportliches
 Vorbild:** Oliver Roggisch
Meine Lieblingsmusik: Alles
**Mein fußballerisches
 Motto:** Am Ende wird abgerechnet!

Interesse am Jugendfußball des
 1. FC Neukirchen?

Dann werden Sie doch Mitglied
 bei uns im Förderkreis
 1. FCN – Fußball



1. Vorsitzender:
 Peter Fella
 Tel. 09663 200132

Hiltl

H O S E N M O D E V O M B E S T E N

Der 1. FC Neukirchen gratulierte...

zum 50. Geburtstag

den Jubilaren

Burkhard Elke
Markert Uwe
Plakties Norbert
Steiner Daniela
Übler Harald
Wolf Martin

zum 60. Geburtstag

den Jubilaren

Jama Eva
Knaack Gerhard
Pickel Renate

zum 70. Geburtstag

den Jubilaren

Grünthaler Helmuth
Hassmann Peter
Marx Ingeborg
Spickenreuther Johann
Übelacker Gertraud

zum 75. Geburtstag

den Jubilaren

Niedermirtl Josef
Stadelmeier Günther
Wild Andreas

25 Jahre Mitgliedschaft haben 2011 erreicht:

Schertl Peter

zum 80. Geburtstag

den Jubilaren

Aures Lina
Horn Niklaus
Horn Margarete
Kohl Hans

zum 85. Geburtstag

den Jubilaren

Lomsché Anna
Pilhofer Leo

zum 90. Geburtstag

den Jubilaren

Schilling Grete
Übelacker Elisabeth

zum 95. Geburtstag

der Jubilarin

Kopp Erna

50 Jahre Mitgliedschaft haben 2011 erreicht:

Domke Peter
George Fritz
George Helmut

Lustige Fußballersprüche

„Der Rasen muss brennen!“

OTTMAR HITZFELD

„Im Großen und Ganzen war es ein Spiel, das, wenn es anders läuft, auch anders hätte ausgehen können.“

EIKE IMMEL

„Wenn der Ball am Torwart vorbei geht, ist es meist ein Tor.“

MARIO BASLER

„Der FC Bayern ist ein Verein von internationaler Weltbedeutung.“

WALDEMAR HARTMANN

„Aus dem Mittelfeld kam zu wenig, von hinten kam zu wenig, vorne kam auch zu wenig.“

HUUB STEVENS

„Das Chancenplus war ausgeglichen.“

LOTHAR MATTHÄUS

„Ein Lothar Matthäus lässt sich nicht von seinem Körper besiegen, ein Lothar Matthäus entscheidet selbst über sein Schicksal.“

LOTHAR MATTHÄUS

„Es ist wichtig, dass man neunzig Minuten mit voller Konzentration an das nächste Spiel denkt.“

LOTHAR MATTHÄUS

„Mailand oder Madrid - Hauptsache Italien!“

ANDI MÖLLER

„Und jetzt skandieren die Fans wieder: Türkei, Türkei. Was so viel heißt wie Türkei, Türkei.“

HERIBERT FASSBENDER

„Nein, liebe Zuschauer, das ist keine Zeitlupe, ...der läuft wirklich so langsam!“

WERNER HANSCH

„Das Geheimnis des Fußballs ist ja der Ball.“

UWE SEELER

„Ich hab meinen Spielern in der Pause gesagt: Wenn wir schon mal alle hier sind, können wir doch eigentlich auch mal ein bisschen Fußball spielen.“

JÜRGEN KLOPP

„Fußball ist deshalb so spannend, weil niemand weiß, wie das Spiel ausgeht.“

SEPP HERBERGER

„Am Spielstand wird sich nicht mehr viel ändern, es sei denn es schießt einer ein Tor.“



FRANZ BECKENBAUER

„Ich hab gleich gemerkt, das ist ein Druckschmerz, wenn man drauf drückt.“

LOTHAR MATTHÄUS

Bäckerei und Konditorei
MICHAEL
ERTEL
 Neukirchen Etzelwang
 Tel. 0 96 63 / 339 Tel. 0 96 63 / 16 64

Weil Lesen Spaß macht ...

 **GEMEINDEBÜCHEREI**
NEUKIRCHEN 

... erfrischend anders

Öffnungszeiten:

Dienstag	9.00 - 11.00 / 16.00 - 18.00 Uhr
Donnerstag	9.00 - 11.00 / 16.00 - 18.00 Uhr
Sonntag	10.00 - 11.30 Uhr

ENGELHARDT & WALTER
DAS HERRENHAUS
 Amberg · www.er-herrenhaus.de · Lauf

Georgenstraße 8
 92224 Amberg
 Telefon (09621) 49580

Friedensplatz 5
 91207 Lauf a.d.Peg.
 Telefon (09123) 986341

SUDOKUS

				8			6	
7							3	
5		4		2				
8	3	2	5					
						1		5
			9	4	2			
					4	7		8
	2	1			7			
	7		6		5			4

							7	1
				2	9			
3	9	8				5		
	7	9		1				
						3	4	
	6		5	9	4			
			7				1	5
		6	4		1			
8	4							

1			2				6	8
6			4					5
9			7					
		6				1	2	
3		2	6	4		5		
		4		8				
5	8			1	6	4		
						9	1	
	3				7			

	6					5		
			2		1	4		
	3		7			1		
		5			4	3		7
		4	9					2
		9	3		6			
2		7		8				4
8				9				
5				1		2	6	

					9	5		6
	1				7			
					5	2		3
		8	1				3	
		9	3			8	4	
	5	3					6	
6			2	8				
9				6				7
4	2			9				1

1							2	5
8				7	5		3	
2		6			1			
			3					8
			4				5	6
	9	1						
			7	8		3		
				9		5		
6	3	4				9		

Impressum

Diese Zeitung wird herausgegeben vom 1. FC Neukirchen

Erscheinungsweise:

2 – 3 Mal jährlich

Redaktion:

Hartmann Sandra
Misch Jacqueline
Schober Birgit

E-Mail:

redaktion-anpfiff@vr-web.de

weitere Autoren:

Achatzi Peter
Burkhard Willi
Dehling Christine
Geismann Günter
Grünthaler Uwe
Hartmann Jürgen
Maul Sabrina
Misch Jacqueline
Rattai Johanna
Schröter Reinhard
Sebald Hans
Stielper Kurt
Weber Karlheinz

Layout:

Hartmann Sandra
Ottersbach Simon

Ansprechpartner für Inserenten:

Thümmler Joachim
Am Anger 7
92259 Neukirchen
Tel. 09663 2310

Herausgeber und Druck:

1. FC Neukirchen
Hans-Aures-Weg 1
92259 Neukirchen
Tel. 09663 1621

www.fc-neukirchen.de

1. Vorstand:

Thümmler Joachim
Am Anger 7
92259 Neukirchen
Tel. 09663 2310

Öffnungszeiten FCN-Sportheim:

während der aktuell laufenden Saison: jeden Freitag, von 19.30 Uhr bis 24.00 Uhr
jeden Sonntag nach den Heimspielen

während der aktuell laufenden Bundesliga: bei allen FC Bayern- und FC Nürnberg-Spielen



Damit Sie auch bei Ihren Finanzen am Ball bleiben!

Ihr Berater-Team:



Regina Dehling
Serviceberaterin



Kristina Schenk
Serviceberaterin



Bernd Windisch
Geschäftsstellenleiter

www.rb-af.de
Telefon: 09663 312

Raiffeisenbank 
Auerbach-Freihung eG

...einfach besser!